



TREKHAKEN - ATTELAGES

n.v. G. DECONINCK
Molenwegel, 21
8790 Waregem - België
☎ 056 / 60 42 12 (5 l.)



TREKHAKEN - ATTELAGES

n.v. G. DECONINCK
Molenwegel, 21
8790 Waregem - België
☎ 056 / 60 42 12 (5 l.)

TREKHAAK N° : 895

voor : TOYOTA 4 RUNNER V6

SAMENSTELLING :

- 1 trekhaak
- 1 bolhouder-zweestuk
- 1 bol Ø 50 compleet (*)
- 2 moeren met bouten M16-50
- 6 moeren met bouten M10-35 (C)
- 4 moeren met bouten M12-35 (A-B)
- 2 moeren met bouten M10-35 (D-D')
- 1 moer met bout M8-20 (I)
- 2 bouten M12-35 (A)
- 2 bouten 40-12-4 (A)
- 2 rondels 60/25-12 (D)
- 2 monteersluitken-e en -f (C)
- 1 borgrondsel 8mm (I)
- 8 borgrondsel 10mm (C-D-D')
- 6 borgrondsel 12mm (A-A'-B)
- 2 borgrondsel 16 mm (*)

Montagehandleiding : zie ommezijde.

ATELAGE N° : 895

pour : TOYOTA 4 RUNNER V6

COMPOSITION :

- 1 Attelage
- 1 Equerre porte-boule
- 1 Boule Ø 50 complète (*)
- 2 Ecrous avec boulons M16-50
- 6 Ecrous avec boulons M10-35 (C)
- 4 Ecrous avec boulons M12-35 (A-B)
- 2 Ecrous avec boulons M10-35 (D-D')
- 1 Ecrou avec boulon M8-20 (I)
- 2 Boulons M12-35 (A)
- 2 Rondelles 40-12-4 (A)
- 2 Rondelles 60/25-12 (D)
- 2 Pièces de montage -e et -f (C)
- 2 Pièces de montage -g et -h (B-C)
- 1 Rondelle de sécurité 8mm (I)
- 8 Rondelles de sécurité 10mm (C-D-D')
- 6 Rondelles de sécurité 12mm (A-A'-B)
- 2 Rondelles de sécurité 16 mm (*)

Manuel de montage : voir verso.

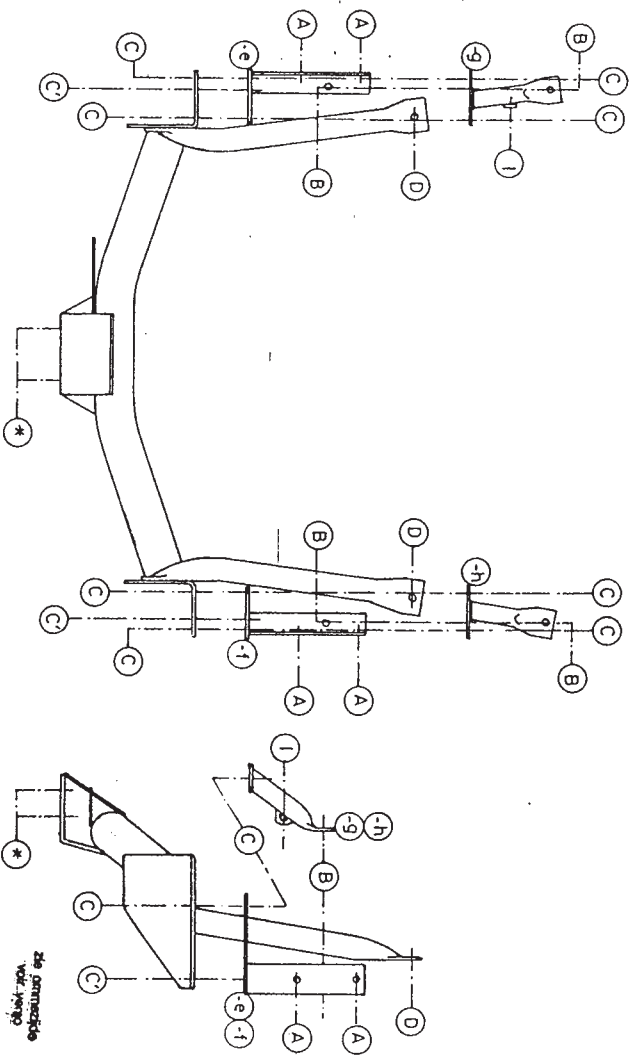

TREKHAAK N° : 895

voor : TOYOTA 4 RUNNER V6

MONTAGEHANDLEIDING

1. Reserve Wiel wegemen.
2. Trekkoeg links achter onderaan de wagen definitief verwijderen. Ook steunpunt van het ophaalmecanisme van het reservewiel verwijderen. Dit steunpunt wordt na montage van de trekhaak aan punt I van het monteersluitken-e bevestigd.
3. De monteersluitken-e en -f achteraan (links en rechts) in chassis plaatsen op de voorziene gaten. De monteersluitken-g en -h onderaan het chassis aanbrengen passend op de gaten B. Bouten inbrengen. Bij A' rondsel buiten aan chassis aanspannen. N.B. Achterdeur omlaag brengen om monteersluitken-e en -f in chassis te plaatsen. Oplossen echter om beschadiging te voorkomen.
4. Trekhaak plaatsen via C en C' aan de reeds gemonteerde stukken en bouten bevestigen. D tegen de onderkant van het dwarsprofiel. Deze gaten doorboren diam. 10,5mm en eveneens de bouten plaatsen.
5. Monteren en het geheel degelijk vast-schroeven.
6. Steunpunt ophaalmecanisme aan punt I monteren (zie punt 2.). Reservewiel terugplaatsen.

ATELAGE N° : 895

pour : TOYOTA 4 RUNNER V6

MANUEL DE MONTAGE

1. Enlever la roue de rechange.
2. Démontez à gauche en dessous de la voiture l'anneau de traction définitivement. Démontez également le mécanisme de levage de la roue de rechange. Après montage de l'attelage ce mécanisme sera fixé au point I de la pièce de montage-g (voir 5.)
3. Mettre les pièces-e + -f sur les trous prévus en arrière (à gauche et à droite) du châssis. Attention pour introduire ces pièces il faut baisser la porte-arrière prudemment! Mettre les pièces -g + -h en dessous du châssis sur les trous B. Introduire les boulons en ajoutant les rondelles au point A' à l'extérieur du châssis.
4. Monter l'attelage via C et C' aux points déjà montés, et fixer les boulons. D s'ajuste sur le dessus du profil transversal. Forer ces trous en diam. 10,5mm et mettre les boulons. Monter le * et serrer bien l'ensemble.
5. Remettre le mécanisme de levage de la roue de rechange au point I (voir 2.). Remettre la roue de rechange.

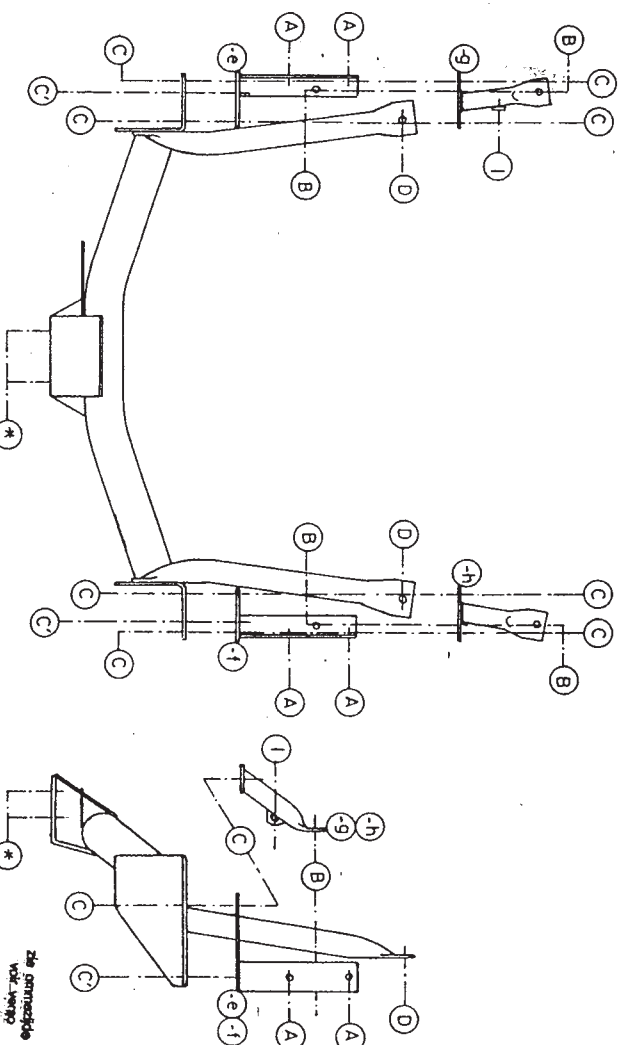

N.B. (*) standaard uitrustingen (kunnen vervangen worden door originele GDL aanpassstukken)

équipements standard (peuvent être remplacés par des pièces d'adaptation d'origine GDL)

N.B. (*) standaard uitrustingen (kunnen vervangen worden door originele GDL aanpassstukken)

équipements standard (peuvent être remplacés par des pièces d'adaptation d'origine GDL)